

H0729系列

通孔直径为7mm (适用于 $\leq 7\text{mm}$) 的标准系列整体式精密导电滑环。

*注: 如需 $< 7\text{mm}$ 的孔径, 可通过内衬轴套解决。



订购型号说明

H	0729	- 电流路数 -	产品等级代码
H: 中空式电滑环系列代号			C: 通用级, 默认为通用级 D: 工业级 H: 最高级
0729: 07-内径7mm; 29-外径29mm			举例说明: 0605: 06表示6路, 05表示每路5A

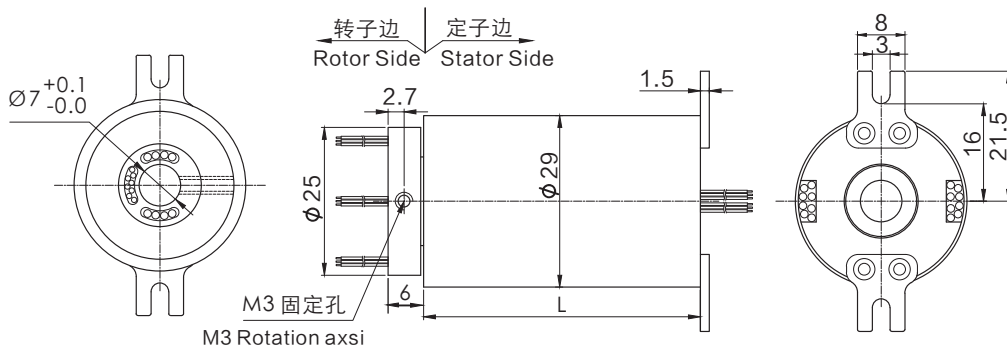

标准型号选型表

型号	线路数		长度L(mm)
	0~10A	信号或0~2A	
H0729-02S	0	2	30
H0729-0210	2	0	30
H0729-04S	0	4	30
H0729-0210-04S	2	4	30
H0729-0610	6	0	30
H0729-12S	0	12	46.8
H0729-0410-08S	4	8	46.8
H0729-1210	12	0	46.8

*注: N个5A电流环并起来可以作为1路N*5A电流环使用; 比如2环5A并起来可以作为1路10A使用。

技术规格参数

机械技术指标		电气技术指标		
参数	数值	参数	数值	
工作寿命	参考产品等级选型表	功率	0~240VAC/VDC	信号
额定转速	参考产品等级选型表	额定电压	0~240VAC/VDC	0~240VAC/VDC
工作温度	-30℃~80℃	绝缘电阻	$\geq 500\text{M}\Omega/500\text{VDC}$	$\geq 500\text{M}\Omega/500\text{VDC}$
工作湿度	0~85%RH	导线规格	AWG26#镀银铁氟龙	AWG26#镀银铁氟龙
接触材料	参考产品等级选型表	导线长度	标准长度300mm (可根据要求调整)	
壳体材料	铝合金	绝缘强度	500VAC@50Hz, 60s	
转动扭矩	0.05N.m+0.02N.m/6路	动态电阻变化值	<0.01 Ω	
防护等级	IP51			

产品等级选型表

产品等级代号	最高转速	工作寿命	接触材料
C (通用级)	250RPM	2000万转	贵金属
D (工业级)	600RPM	8000万转	镀金-镀金