

# K312系列超薄扁平盘式滑环

内径12.7mm，外径56mm，厚度可选15.8~77.4mm多种规格，全铝合金外壳，接触材料采用贵金属+超硬镀金处理，运转稳定，电阻波动小。主要应用在高度空间有限，横向空间基本不受限制的环境中。

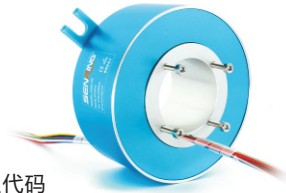

## 订购型号说明

**K312** - 电流路数 - 信号路数 - 产品等级代码

K系列超薄扁平盘式滑环  
内径12.7mm，外径56mm

C: 通用级, 默认为通用级  
D: 工业级

举例说明:

0610:06代表6路, 10代表每路可通过10A电流  
1205:12代表12路, 05代表每路可通过05A电流

举例说明:

06S: 表示6根普通信号线 (可选2A或5A)

## 举例说明

K312-02S: “K312”表示K系列超薄扁平盘式滑环(内径12.7mm, 外径56mm, 厚度15.8mm), “02S”表示支持2路信号;

K312-0810-02S: “K312”表示K系列超薄扁平盘式滑环(内径12.7mm, 外径56mm, 厚度60.6mm), “0810”表示支8路(每路10A)功率电流, “02S”表示支持2路信号。

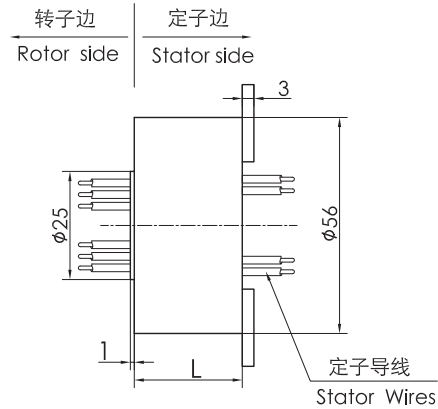
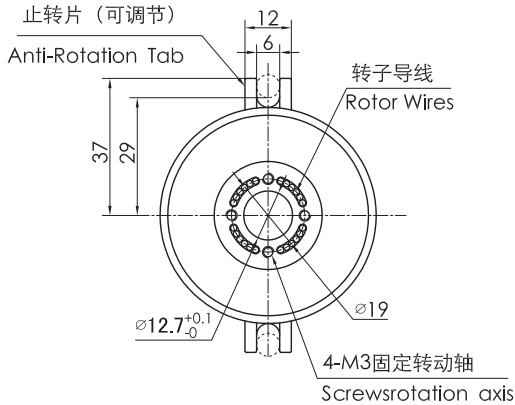

## 选型表

型号	信号或5A	10A	20A	厚度 L(mm)
K312-02S	2	0	0	15.8
K312-0210	0	2	0	15.8
K312-0210-02S	2	2	0	21.4
K312-0410	0	4	0	21.4
K312-06S	6	0	0	27
K312-0610	0	6	0	27
K312-0620	0	0	6	27
K312-0210-04S	4	2	0	27
K312-12S	12	0	0	43.8
K312-1210	0	12	0	43.8
K312-1220	0	0	12	43.8
K312-0610-06S	6	6	0	43.8
K312-0620-06S	6	0	6	43.8
K312-18S	18	0	0	60.6

K312系列超薄扁平盘式滑环选型表

型号	信号或5A	10A	20A	厚度 L(mm)
K312-1810	0	18	0	60.6
K312-0610-12S	12	6	0	60.6
K312-1210-06S	6	12	0	60.6
K312-0810-10S	10	8	0	60.6
K312-24S	24	0	0	77.4
K312-2410	0	24	0	77.4
K312-0610-18S	18	6	0	77.4
K312-1210-12S	12	12	0	77.4

\*注：N个10A 电流环并起来可作为1路N\*10A电流环使用；比如：2环10A 并起来做作为 1环20A 使用。如需定制内径、外径、厚度、电流路数、信号类型等，请联系森瑞普技术人员：186 7557 7111

### 技术规格参数

机械技术指标		电气技术指标		
参数	数值	参 数	数 值	
工作寿命	参考产品选型等级		功 率	信 号
额定转速	参考产品选型等级	额定电压	0~440VAC/VDC	0~240VAC/VDC
工作温度	-30℃~80℃	绝缘电阻	≥1000MΩ/500VDC	≥1000MΩ/500VDC
工作湿度	0~85% RH	导线规格	AWG17#镀锡铁氟龙	AWG22#镀锡铁氟龙
接触材料	参考产品选型等级	导线长度	标准长度300mm(可根据要求调整)	
壳体材料	铝合金	绝缘强度	500VAC@50Hz, 60s	
转动扭矩	0.1N.m(+0.03N.m/6路)	动态电阻变化值	<0.01Ω	
防护等级	IP51			

### 技术规格参数

产品等级代号	最高转速	工作寿命	接触材料
C(通用级)	60RPM	300万转	贵金属
D(工业级)	200RPM	1000万转	镀金-镀金

### 各环路导线色码表

环码	1	2	3	4	5	6	7	8	9	10	11	12
色码	黑	褐	红	橙	黄	绿	蓝	紫	灰	白	粉红	浅蓝
环码	13	14	15	16	17	18	19	20	21	22	23	24
色码	白黑	白褐	白红	白橙	白黄	白绿	白蓝	白紫	白灰	黑红	黑褐	透明

备注：环码1表示从转子端往定子端开始数的第一根线；比如K312-06S的颜色顺序为：黑、褐、红、橙、黄、绿；24根线作为一个颜色组，当出线数量超过24根，则重复这一颜色组，并用号码管予以识别。